

● Armaturbohrung vorhanden. Keine Sollbruchstellen. Bohrungen nach individueller Anordnung (● Pos. A, B, C und D, siehe Zeichnung).

Achtung: Arbeitsplattenstärke min. 30mm!

Im Ausschnitt muss an der oberen Kante eine Fäse von $2\text{mm} \times 45^\circ$ angebracht werden. Falztiefe: 25mm , Falzbreite: 8mm

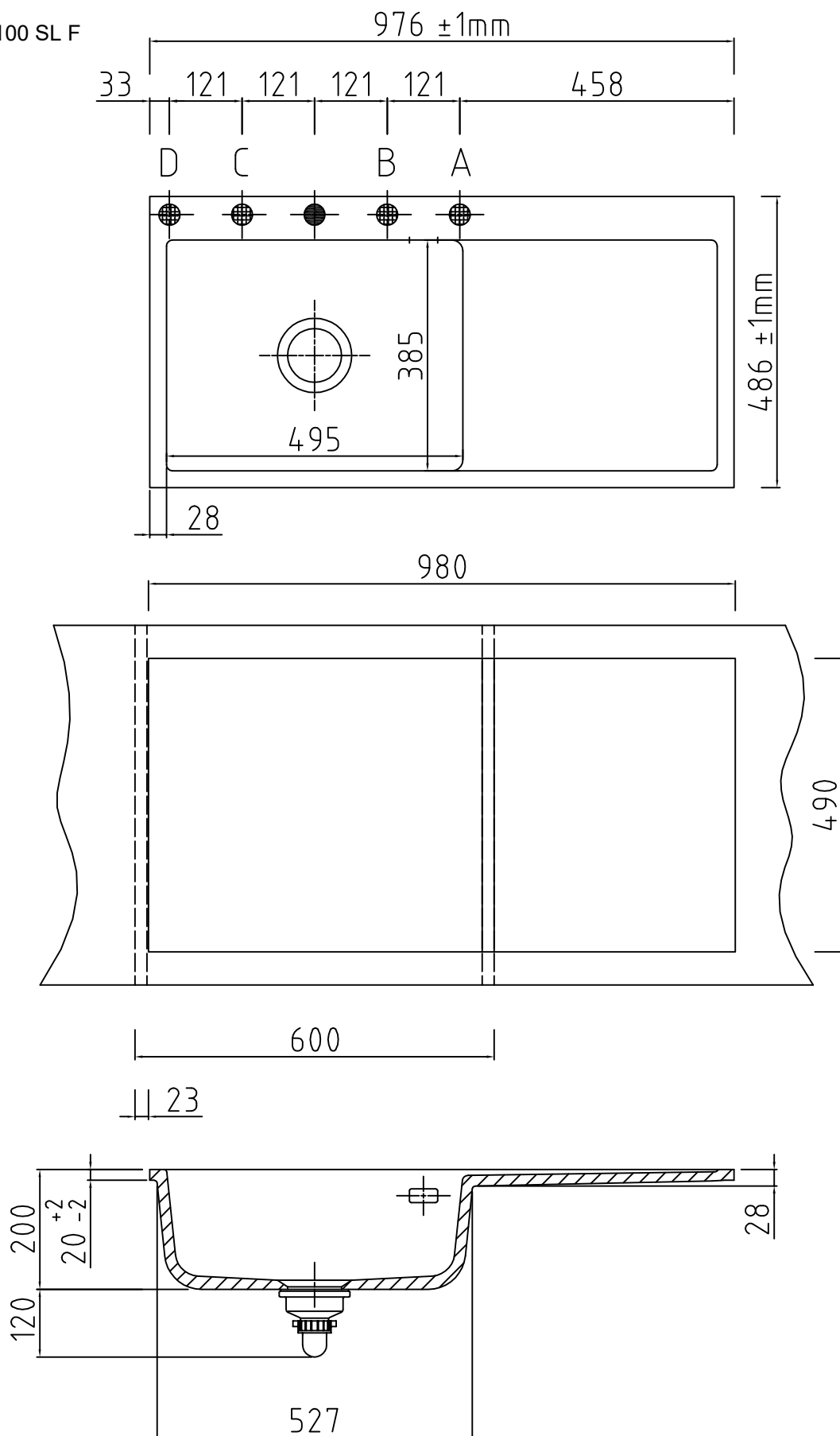

● Armaturbohrung vorhanden. Keine Sollbruchstellen. Bohrungen nach individueller Anordnung (● Pos. A, B, C und D, siehe Zeichnung).

Achtung: Arbeitsplattenstärke min. 30mm!

Im Ausschnitt muss an der oberen Kante eine Fäse von $2\text{mm} \times 45^\circ$ angebracht werden. Falztiefe: 25mm, Falzbreite: 8mm