

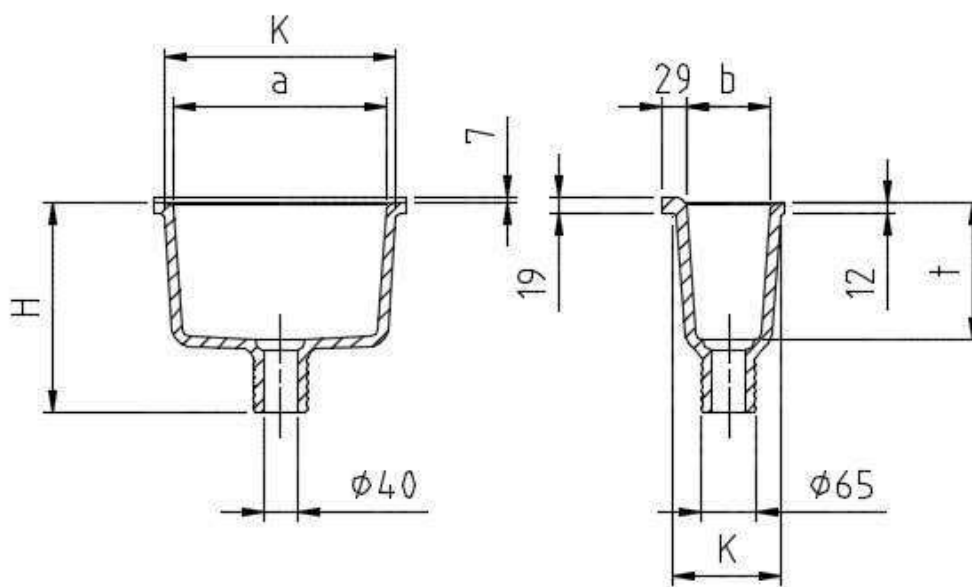

modèle 1103

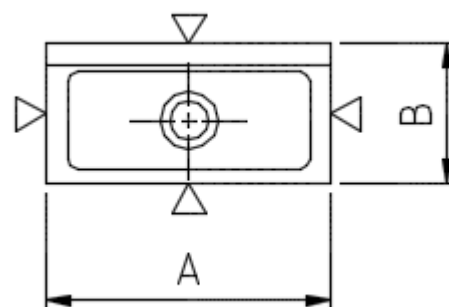

Dimensions en mm							Poids environ kg	Modèle no.
extérieures environ				intérieures environ				
A	B	H	K	a	b	t		
145	145	240 + 7	115/115	100	100	150	2	1003
295	145	240 + 7	276/123	250	100	160	4	1103
295	145	240 + 7	269/119	245	95	160	4	1107*

Dimensions découpes non émaillées	Vidage no.	Modèle no.
155x150 mm	0703	1003
305x150 mm	0703	1103
305x150 mm	0703	1107

Matériel:

Grès chimique-technique, en conformité avec EN 14879-6, tableau 5

Exécution:

L'extérieur des cuves est non-émaillée, le bord est coupé sur mesure

Tolérances:

Tolérances pour les surfaces émaillées résultantes du matériel +/- 1,5 %