

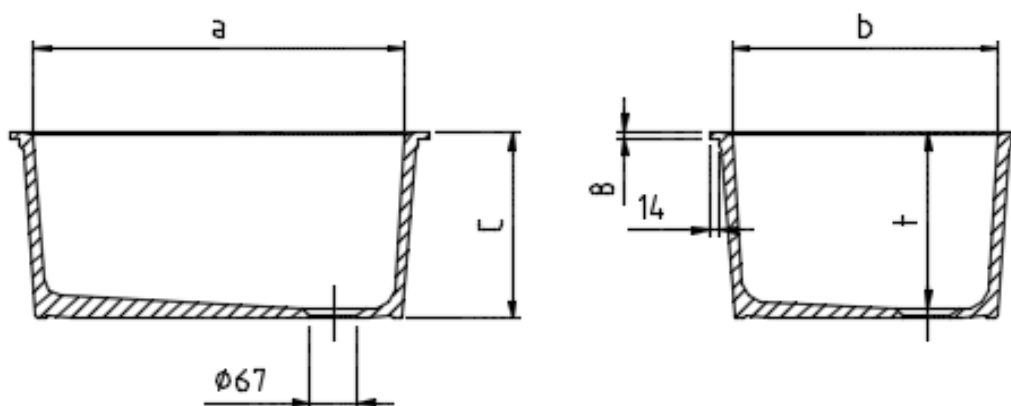

modèle 2745

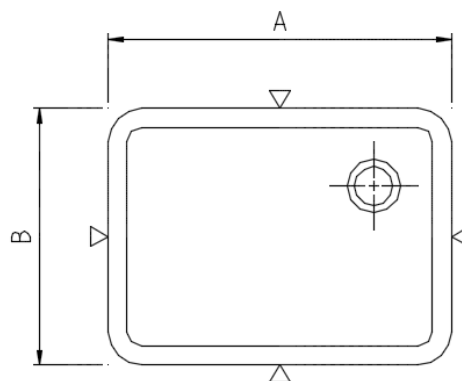

Dimensions en mm						Poids eviron kg	Modèle no.
extérieures environ			intérieures environ				
A	B	C	a	b	t		
595	445	265	530	380	250	26	2745
745	445	265	680	380	250	30	2845

Dimensions découpes , Quicksink	Vidage	Modèle no.
601x451 mm	0570	2745
751x451 mm	0570	2845

**Matériel:**

Grès chimique-technique, en conformité avec EN 14879-6, tableau 5

**Exécution:**

L'extérieur des cuves est non-émaillée, le bord est coupé sur mesure

**Tolérances:**

Tolérances pour les surfaces émaillées résultantes du matériel +/- 1,5 %