

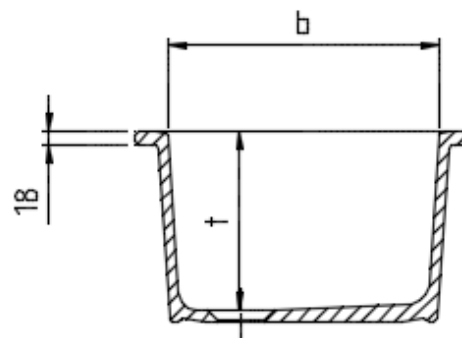

modèle 2780

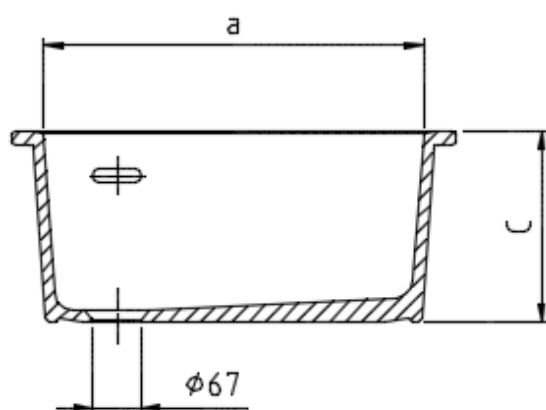
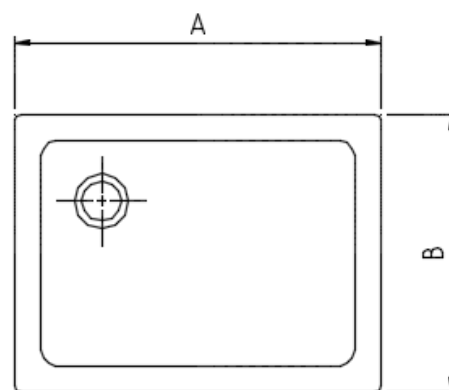

Dimensions en mm						Poids environ kg	Modèle no.
extérieures environ			intérieures				
A	B	C	a	b	t		
470	470	265	380	380	250	22	2680
620	470	265	530	380	250	26	2780

Dimensions découpes émaillées	Vidage	Modèle no.
360x360 mm	0540	2680
510x360 mm	0540	2780

Matériel: Grès chimique-technique, en conformité avec EN 14879-6, tableau 5

Execution: L'extérieur, ainsi que la surface à coller des cuves sont non-émaillées

Tolérances: Tolérances pour les surfaces émaillées résultantes du matériel +/- 1,5 %