

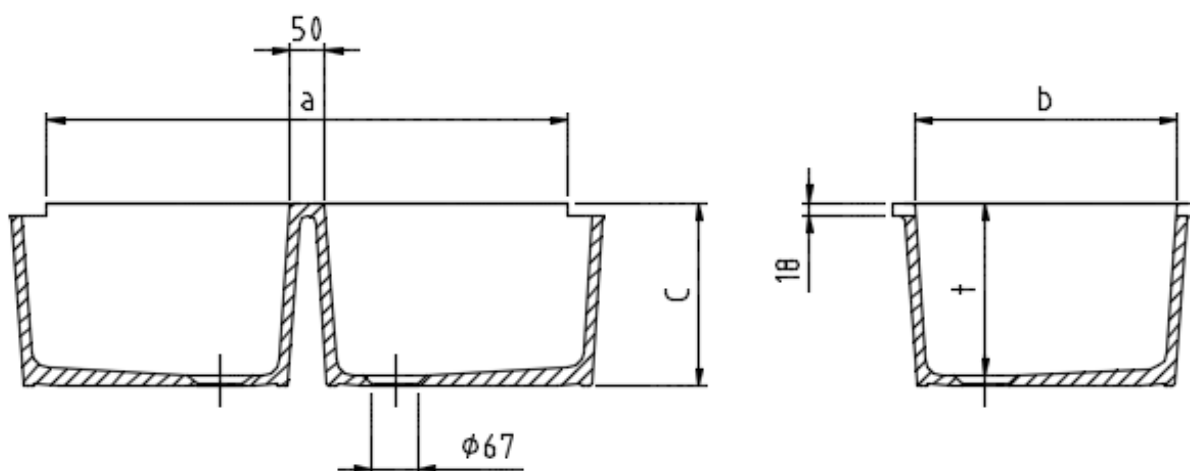

modèle 2901

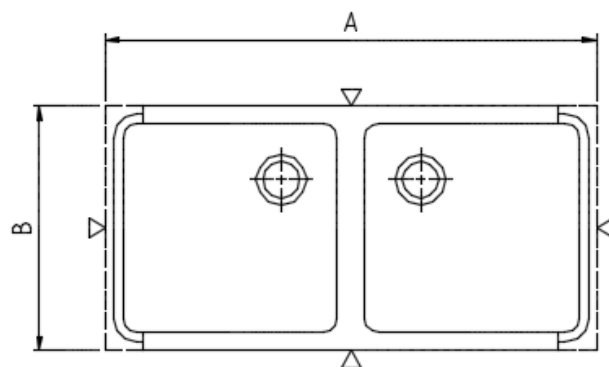

Dimensions en mm						Poids environ kg	Modèle no. avec découpe(s)		
extérieures environ			intérieures environ				à gauche et à droite	à gauche	à droite
A	B	C	a	b	t				
895	445	265	755	380	250	36	2901		
895	445	265	825	380	250	37		2903	2904

Dimensions découpes en combinaison avec égouttoir(s) 9205	Vidage	Modèle no.
1655x455 mm	0580	2901
1275x455 mm	0580	2903/2904

Matériel: Grès chimique-technique, en conformité avec EN 14879-6, tableau 5

Exécution: L'extérieur des cuves est non-émaillée, le bord est coupé sur mesure

Tolérances: Tolérances pour les surfaces émaillées résultantes du matériel +/- 1,5 %

systemceram KeraLab Céramiques de Laboratoire

août 2017